

# PAS DE TUYAU D'AIR, PAS DE COMPRESSEUR, SEULEMENT DE LA MOTRICITE.



**HARROP** ELocker™

FEATURING **E.T.N** TECHNOLOGY

Les blocages de différentiels électromagnétiques Harrop ELocker, outre leur très haute qualité de fabrication et leur conception à quatre satellites, présentent le gros avantage de fonctionner grâce à une commande électromagnétique qui évite le complexe et fragile ensemble de commande pneumatique généralement utilisé. Cette technologie simplifie grandement l'opération de montage, puisqu'en plus de l'installation du bloc prémonté dans le nez de pont, un unique interrupteur vient prendre place au tableau de bord, relié au système de blocage par un simple fil. Fabriqué à Melbourne, le ELocker est maintenant disponible chez Terrain Tamer.

**FABRIQUE EN AUSTRALIE | 3 ANS DE GARANTIE | ENCLENCHEMENT ELECTROMAGNETIQUE**

**Téléphone: 022 366 18 22 [info@terraintamer.ch](mailto:info@terraintamer.ch) [terraintamer.ch](http://terraintamer.ch)**

## DISPONIBLE POUR:

### TOYOTA

FJ CRUISER  
HILUX  
4 RUNNER  
LANDCRUISER 40, 60,  
70, 80, 100, 200,  
90, 120, 150

### NISSAN

NAVARA D22, D40  
PATROL Y60, Y61  
PATHFINDER R50, R51

### LAND ROVER

DEFENDER  
DISCOVERY  
RANGE ROVER

### MAZDA

BT50

### MITSUBISHI

L200

### FORD

RANGER

### ISUZU

DMAX



# TAMER TERRAIN

PLUS DE 40000  
REFERENCES ET 50  
ANS D'EXPERIENCE.

## KITS DE RÉNOVATION

- > Boîtes de vitesses
- > Boîtes de transfert
- > Pivots
- > Différentiels
- > Roulements de roues
- > Pochettes de joints



\*Les kits contiennent uniquement des roulements et joints d'origine Japonaise.

\*Les kits de transfert contiennent un arbre primaire Rockwell 62 spec hardened.

## ACCESSOIRES

- > Compresseurs
- > Treuils manuels
- > Treuils électriques
- > Couvertures de roues
- > Crics gonflables
- > Sangles de traction
- > Sangles de remorquage
- > Manilles
- > Chaînes
- > Kits de réparation de roue



## MOTEUR & REFROIDISSEMENT

- > Culasses
- > Supports
- > Démarreurs
- > Alternateurs
- > Courroies
- > Durites de radiateur
- > Pompes à carburant
- > Bougies
- > Poulies damper
- > Moteurs reconditionnés
- > Kits de réfection moteur



- > Pompes à eau
- > Visco-coupleurs

## FILTRES

C'est à partir des meilleures qualités de papier Allemand et spécialement pour le 4x4 et son univers que sont conçus les filtres à air, à huile et à carburant Terrain Tamer. Certifiés ISO9002 et QS9000.



## BOÎTE DE TRANSFERT & VITESSE

- > Synchronisation
- > Pignons
- > Joints
- > Arbres
- > Roulements
- > Joints spi
- > Boîtes reconditionnées
- > Kits de modification de ratio



## FREINAGE & EMBRAYAGE

- > Disques
- > Plaquettes
- > Tambours
- > Récepteurs
- > Emetteurs
- > Etriers
- > Mâchoires de frein de stationnement
- > Mâchoires de frein
- > Câbles de frein de stationnement

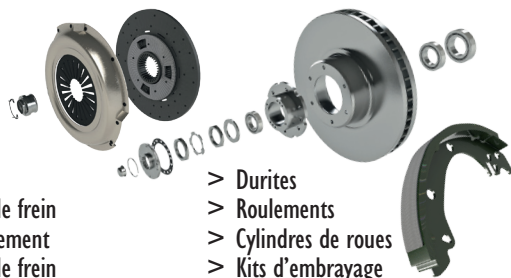

- > Durites
- > Roulements
- > Cylindres de roues
- > Kits d'embrayage
- > Disques d'embrayage

## DIRECTION & SUSPENSION

- > Amortisseurs de direction
- > Ressorts hélicoïdaux
- > Barres panhard réglables
- > Jumelles et axes
- > Barres de torsions
- > Boîtiers de direction
- > Amortisseurs
- > Ressorts à lames
- > Kits de réparation
- > Pompes de direction assistée

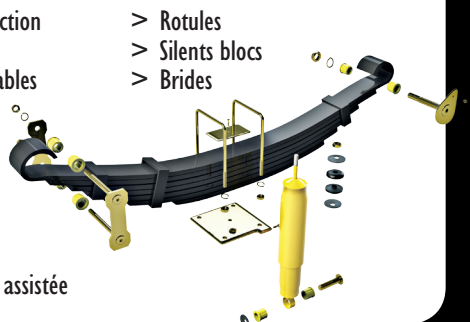

- > Rotules
- > Silents blocs
- > Brides

## PONT & DIFFÉRENTIEL

- > Roulements
- > Joints homocinétiques
- > Cardans
- > Moyeux
- > Croisillons
- > Joints spi
- > Couples coniques
- > Pignons
- > Ecrous de roue
- > Fusées



- > Arbres de transmission
- > Tulipes

## CARROSSERIE

- > Feux
- > Rétroviseurs
- > Poignées de portes
- > Barillettes et clés
- > Logos
- > Mécanismes de vitres
- > Joints de portes
- > Joints de vitres
- > Carrosserie

